

CATALOGUE EXCENT

OUTILLAGES FERROVIAIRES



La vision industrielle globale, la proximité et les expertises techniques d'eXcent lui permettent de proposer des solutions technologiques performantes, ergonomiques et optimisées. eXcent intervient tout au long du cycle industriel, des études-conception à la production et les services post-développement, jusqu'au management de la qualité, de la supply-chain et la formation des collaborateurs.



ETUDES



**REALISATION
& INTEGRATION**

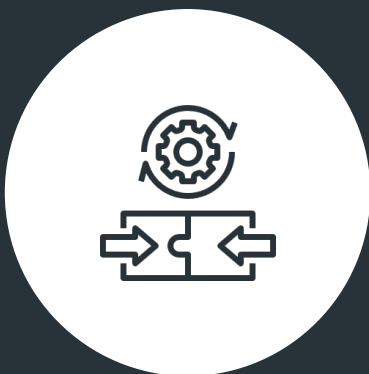

**DUPLICATION &
RELANCE SERIE**



MAINTENANCE

14 SITES EN FRANCE



Siège social

2 Avenue Léon Foucault – ZAC du Perget
31770 Colomiers



- Techn'hom 3 – 27 rue Edouard Branly – **90000 Belfort**
BELFORT
- 25 Rue Marcel Issartier – **33700 Mérignac**
BORDEAUX
- 7 rue Denys Dodart – ZAC de Beaulieu – **18000 Bourges**
BOURGES
- 996 avenue Claude Huet – **46100 Figeac**
FIGEAC
- 6 rue de Belgique – **17138 Puilboreau**
LA ROCHELLE
- 1 Rue Charles Lindbergh, Immeuble le Rafale
44340 Bouguenais
NANTES
- 10 Quai de la Borde – Zone C – Bâtiment C4
91130 Ris Orangis
PARIS
- 380 Avenue du Roulage – **32600 Pujaudran**
TOULOUSE
- 13 rue Claude Chappe – ZAC des champs blancs
Immeuble Oxygène BâtA – **35510 Cesson Sevigne**
RENNES
- ZAC de Cadréan – 101 Rue Henri Gautier
44550 Montoir-de-Bretagne
SAINT NAZAIRE
- 251 rue Joseph-Louis Lagrange – **59300 FAMARS**
VALENCIENNES



MATERIEL ROULANT RER MI09 MI2N

P .04

MATERIEL ROULANT TER AGC

P .28

MATERIEL ROULANT AUTRES

P .32



PALONNIER	P.06
PALONNIER DEPOSE POSE SUSPENSION SECONDAIRE	P.06
PALONNIER RESSORTS	P.06
PALONNIER POUR BIELLE DE REACTION	P.06
PALONNIER DE DEPOSE POSE AMORTISSEUR HORIZONTAL	P.06
PALONNIER DEPOSE POSE AMORTISSEUR VERTICAL	P.07
PALONNIER POUR PATIN MAGNETIQUE	P.07
PALONNIER POUR CYLINDRE DE RELEVAGE	P.07
PALONNIER POTENCE CHASSIS	P.07
PALONNIER BARRE ANTI-ROULIS	P.08
PALONNIER POUR SELLETTE CHASSIS	P.08
PALONNIER POUR AMORTISSEUR CENTRAL	P.08
PALONNIER POUR RETOUR COURANT	P.08
PALONNIER DE MANUTENTION FREIN CFI	P.09
PALONNIER POUR LEVIER ANTI-ROULIS	P.09
PALONNIER POUR MASSE EQUIVALENTE	P.09
PALONNIER POUTRE DE FREIN	P.09
PALONNIER POUR RESERVOIR D'HUILE	P.10
PALONNIER POUR ROULETTE REDUCTEUR	P.10
PALONNIER POUR FREIN BFR SANS SABOT	P.10
SUPPORT	P.11
SUPPORT DEPOSE POSE FREIN BFR	P.11
SUPPORT POUR EXTRACTION ET INSERTION BARRE ANTI-ROULIS	P.11
SUPPORT POUR POSAGE DES SOUS GARDE	P.11
SUPPORT POUR POSE DEPOSE FREIN CFI	P.11
SUPPORT REDUCTEUR MOTEUR	P.12
SUPPORT POUR DEPOSE POSE RESERVOIR D'HUILE	P.12
SUPPORT DES LEVIERS ANTI-ROULIS	P.12

EXTRACTEUR	P.13
EXTRACTEUR LEVIER ANTI-ROULIS	P.13
EXTRACTEUR DE DESOLIDARISATION CARRE DE BIELE BAS	P.13
EXTRACTEUR BAGUE BARRE ANTI-ROULIS	P.13
EXTRACTEUR DE DESOLIDARISATION CARRE DE BIELLE HAUT	P.13
EXTRACTEUR CARRE SOUS GARDE	P.14
EXTRACTEUR BAGUE SELLETTE CHASSIS	P.14
EXTRACTEUR BAGUE BARRE ANTI-ROULIS	P.14
EXTRACTEUR D'AXE BIELLE DE FREIN BFR	P.14
ECARTEUR SUPPORT PIVOT	P.15
EXTRACTEUR BAGUE BARRE ANTI-ROULIS	P.15
OUTILLAGE D'INSERTION	P.16
OUTILLAGE D'INSERTION CARRE DE BIELLE DE REACTION	P.16
OUTILLAGE D'INSERTION BAGUE ANTI-ROULIS	P.16
OUTILLAGE D'INSERTION CARRE SOUS GARDE	P.16
OUTILLAGE D'INSERTION BAGUE BARRE ANTI-ROULIS	P.16
OUTILLAGE D'INSERTION LEVIER ANTI-ROULIS	P.17
OUTILLAGE D'INSERTION BAGUE BARRE ANTI-ROULIS	P.17
CHARIOT	P.18
CHARIOT DE STOCKAGE MAINTIEN ESSIEU	P.18
CHARIOT RACK DE STOCKAGE BARRE ANTI-ROULIS	P.18
CHARIOT SUPPORT BARRE ANTI-ROULIS	P.18
CHARIOT DE STOCKAGE LEVIER	P.18
CHARIOT DE STOCKAGE PALONNIER POUTRE FREIN	P.19



OUTILLAGE SPECIFIQUE P.20

OUTILLAGE DEPOSE POSE ENSEMBLE PATIN MAGNETIQUE	P.20
OUTILLAGE DEPOSE POSE MASSE EQUIVALENTE FREIN CFI CYL	P.20
OUTILLAGE DEPOSE POSE MASSE EQUIVALENTE FREIN BFR	P.20
OUTILLAGE DEPOSE POSE ROULETTE	P.20
OUTILLAGE DE MAINTIEN ESSIEU	P.21
OUTILLAGE MAINTIEN MOTEUR POTENCE	P.21
ELINGUE DE MANUTENTION FREIN BFR	P.21
ELINGUE BOITE A BRAS SOUS GARDE	P.21
PANIER INTERFACE VIREUR	P.22
CROCHET DE LEVAGE CADRE PATIN MAGNETIQUE	P.22
PANIER DE TRANSFERT CADRE PATIN MAGNETIQUE	P.22
OUTILLAGE PERCAGE CHASSIS	P.22
OUTILLAGE DE CONTROLE BOSSAGE CHASSIS	P.23
JEU D'ETAU POUR POSE DEPOSE PATIN MAGNETIQUE	P.23
VIREUR POUR FREIN CFI CYL	P.23
MANILLE DE MANUTENTION DES BLOCS FREIN TYPE BFC	P.23
POSTE DE MAINTENANCE POUR FREIN BFM	P.24
POSTE DE MAINTENANCE POUR FREIN BFR	P.24
OUTILLAGE DE MAINTIEN DEMI ACCOUPLEMENT	P.24
OUTILLAGE DE MAINTIEN DEMI ACCOUPLEMENT	P.24
PRESSE POUR DEMONTAGE SUSPENSION PRIMAIRE	P.25
POMPE DE REMPLISSAGE TUYAUTERIE GRAISSAGE	P.25
PALETTE NAVETTE PATIN MAGNETIQUE	P.25
OUTILLAGE D'EXTRACTION ET D'INSERTION POUTRE FREIN	P.25
ETAU MONTAGE DE L'ENTRAINEMENT CAISSE PORTEUR	P.26
CENTREURS DE PATIN MAGNETIQUE	P.26

ETAU MONTAGE DE L'ENTRAINEMENT CAISSE MOTEUR	P.26
FERRURE DE MAINTIEN ESSIEU	P.26
TABLE ELEVATRICE POUR POSAGE MOTEUR	P.27
TABLE ELEVATRICE PALETTE PATIN MAGNETIQUE	P.27

PALONNIER POUR SUSPENSION SECONDAIRE

- Référence eXcent : XREAL-65
- Organe : Bogie I suspension
- Masse : 20 kg
- CMU : 240 kg

MI09 MI2N I Bogie

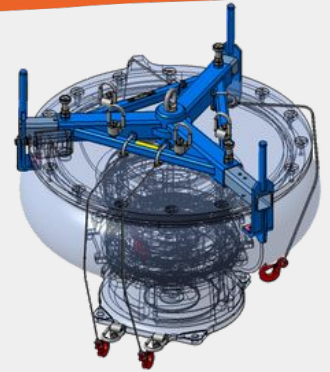

PALONNIER RESSORTS

- Référence eXcent : XREAL-84
- Organe : Bogie I suspension
- Masse : 3 kg
- CMU : 40 kg

MI09 MI2N I Bogie

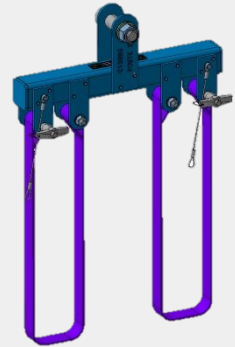

PALONNIER POUR BIELLE DE REACTION

- Référence eXcent : XREAL-87
- Organe : Bogie I réducteur
- Masse : 5 kg
- CMU : 40 kg

MI09 MI2N I Bogie

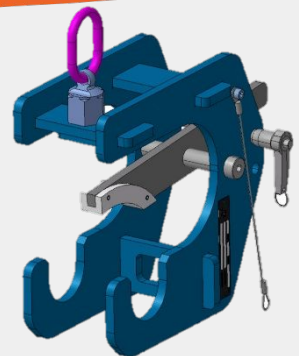

PALONNIER DE DEPOSE POSE AMORTISSEUR HORIZONTAL

- Référence eXcent : XREAL-68
- Organe : Bogie I amortisseur
- Masse : 13 kg
- CMU : 13 kg

MI09 MI2N I Bogie

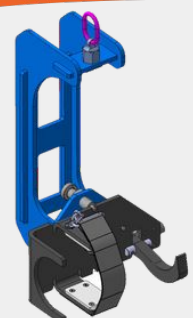

PALONNIER DEPOSE POSE AMORTISSEUR VERTICAL

- Référence eXcent : XREAL-70
- Organe : Bogie I amortisseur
- Masse : 14 kg
- CMU : 10 kg

MI09 MI2N I Bogie



PALONNIER POUR PATIN MAGNETIQUE

- Référence eXcent : XREAL-90
- Organe : Bogie I patin magnétique
- Masse : 12 kg
- CMU : 140 kg

MI09 MI2N I Bogie

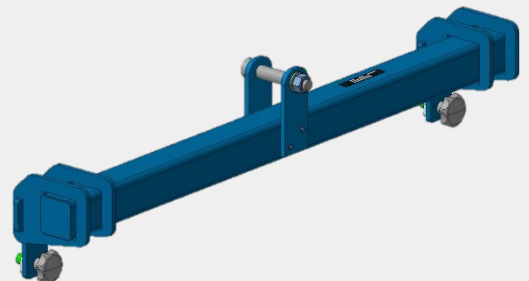

PALONNIER POUR CYLINDRE DE RELEVAGE

- Référence eXcent : XREAL-91
- Organe : Bogie I patin magnétique
- Masse : 2 kg
- CMU : 26 kg

MI09 MI2N I Bogie

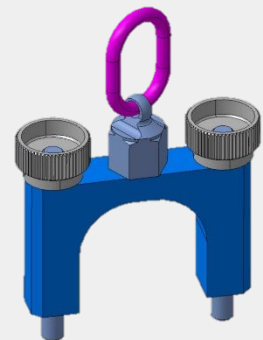

PALONNIER POTENCE CHASSIS

- Référence eXcent : XREAL-96
- Organe : Bogie I moteur
- Masse : 17 kg
- CMU : 90 kg

MI09 MI2N I Bogie



PALONNIER BARRE ANTI-ROULIS

- Référence eXcent : XREAL-108
- Organe : Bogie I barre anti-roulis
- Masse : 14 kg
- CMU : 60 kg

MI09 MI2N I Bogie

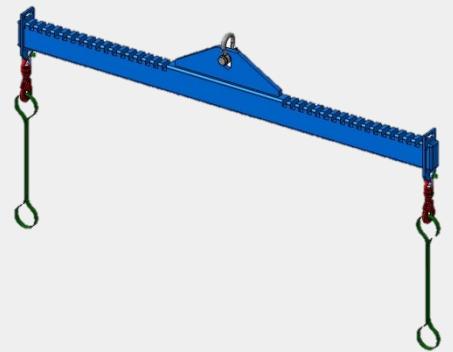

PALONNIER POUR SELLETTE CHASSIS

- Référence eXcent : XREAL-103
- Organe : Bogie I suspension
- Masse : 2 kg
- CMU : 10 kg

MI09 MI2N I Bogie



PALONNIER POUR AMORTISSEUR CENTRAL

- Référence eXcent : XREAL-110
- Organe : Bogie I amortisseur
- Masse : 13 kg
- CMU : 12 kg

MI09 MI2N I Bogie



PALONNIER POUR RETOUR COURANT

- Référence eXcent : XREAL-111
- Organe : Bogie I essieu
- Masse : 4 kg
- CMU : 18 kg

MI09 MI2N I Bogie

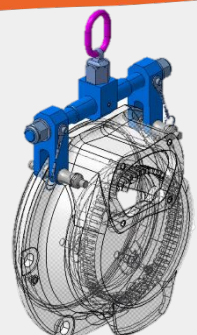

PALONNIER POUR FREIN CFI

- Référence eXcent : XREAL-78
- Organe : Bogie I frein
- Masse : 3 kg
- CMU : 120 kg

MI09 MI2N I Bogie

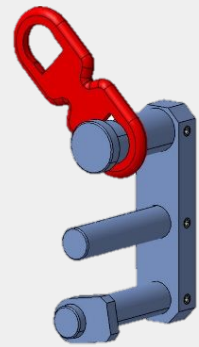

PALONNIER POUR LEVIER ANTI-ROULIS

- Référence eXcent : XREAL-114
- Organe : Bogie I barre anti-roulis
- Masse : 2 kg
- CMU : 18 kg

MI09 MI2N I Bogie

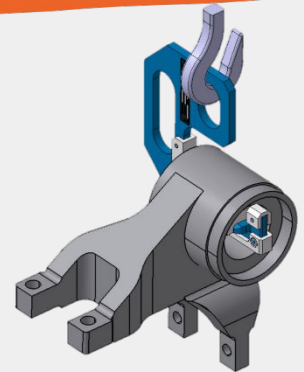

PALONNIER POUR MASSE EQUIVALENTE

- Référence eXcent : XREAL-118
- Organe : Bogie I frein
- Masse : 6 kg
- CMU : 115 kg

MI09 MI2N I Bogie

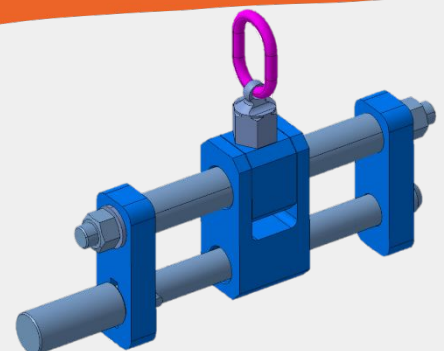

PALONNIER POUTRE DE FREIN

- Référence eXcent : XREAL-81
- Organe : Bogie I frein
- Masse : 42 kg
- CMU : 135 kg

MI09 MI2N I Bogie

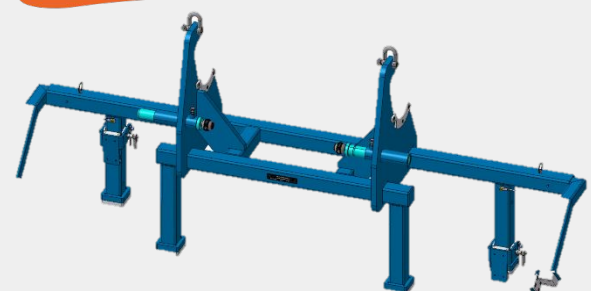

PALONNIER POUR RESERVOIR D'HUILE

- Référence eXcent : XREAL-125
- Organe : Bogie I réservoir
- Masse : 4 kg
- CMU : 45 kg

MI09 MI2N I Bogie

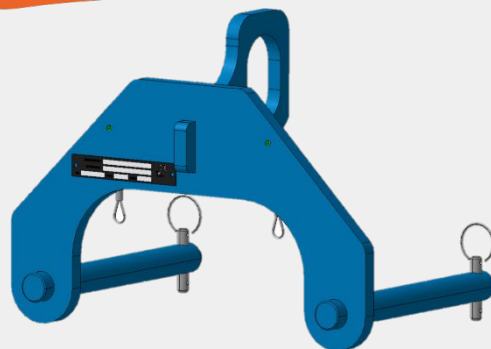

PALONNIER POUR ROULETTE REDUCTEUR

- Référence eXcent : XREAL-126
- Organe : Bogie I réducteur
- Masse : 5 kg
- CMU : 12 kg

MI09 MI2N I Bogie

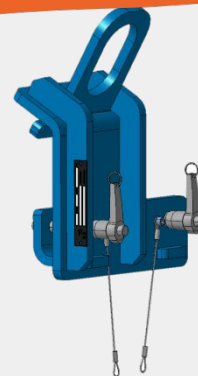

PALONNIER POUR FREIN BFR SANS SABOT

- Référence eXcent : XREAL-134
- Organe : Bogie I frein
- Masse : 2 kg
- CMU : 40 kg

MI09 MI2N I Bogie



SUPPORT DEPOSE POSE FREIN BFR

- Référence eXcent : XREAL-74
- Organe : Bogie I frein
- Masse : 7 KG

MI09 MI2N I Bogie

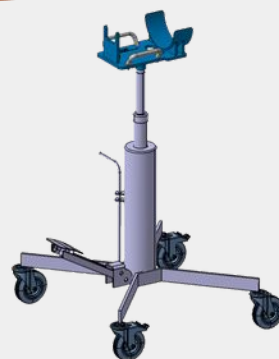

SUPPORT POUR EXTRACTION ET INSERTION BARRE ANTI-ROULIS

- Référence eXcent : XREAL-66
- Organe : Bogie I barre anti-roulis
- Masse : 145 kg
- CMU : 60 kg

MI09 MI2N I Bogie

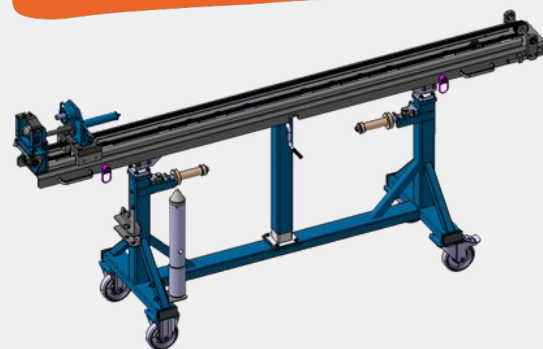

SUPPORT POUR POSAGE DES SOUS GARDE

- Référence eXcent : XREAL-76
- Organe : Bogie I essieu
- Masse : 5 kg

MI09 MI2N I Bogie



SUPPORT POUR POSE DEPOSE FREIN CFI

- Référence eXcent : XREAL-77
- Organe : Bogie I frein
- Masse : 20 kg

MI09 MI2N I Bogie



SUPPORT REDUCTEUR MOTEUR

- Référence eXcent : XREAL-112
- Organe : Bogie I réducteur
- Masse : 5 kg

MI09 MI2N I Bogie

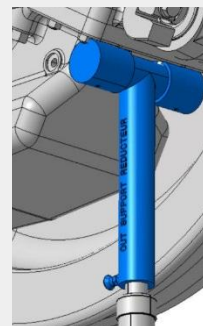

SUPPORT POUR DEPOSE POSE RESERVOIR D'HUILE

- Référence eXcent : XREAL-124
- Organe : Bogie I réservoir
- Masse : 8 kg

MI09 MI2N I Bogie

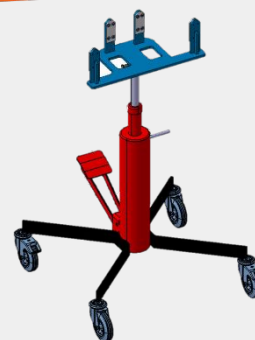

SUPPORT DES LEVIERS ANTI-ROULIS

- Référence eXcent : XREAL-127
- Organe : Bogie I barre anti-roulis
- Masse : 8 kg

MI09 MI2N I Bogie



EXTRACTEUR LEVIER ANTI-ROULIS

- Référence eXcent : XREAL-67
- Organe : Bogie I barre anti-roulis
- Masse : 10 kg
- CMU : 18 kg

MI09 MI2N I Bogie

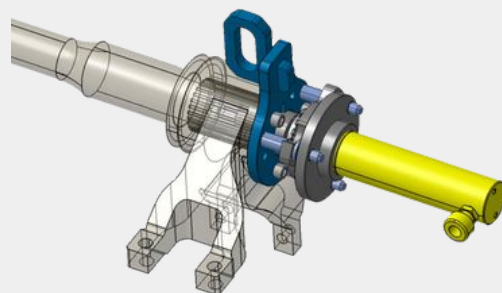

EXTRACTEUR DE DESOLIDARISATION CARRE DE BIELE BAS

- Référence eXcent : XREAL-72
- Organe : Bogie I suspension
- Masse : 11 kg

MI09 MI2N I Bogie

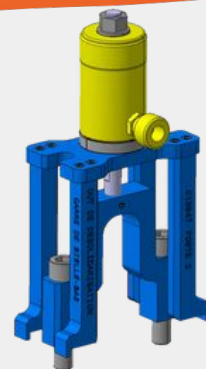

EXTRACTEUR BAGUE BARRE ANTI-ROULIS

- Référence eXcent : XREAL-94
- Organe : Bogie I barre anti-roulis
- Masse : 7 kg

MI09 MI2N I Bogie

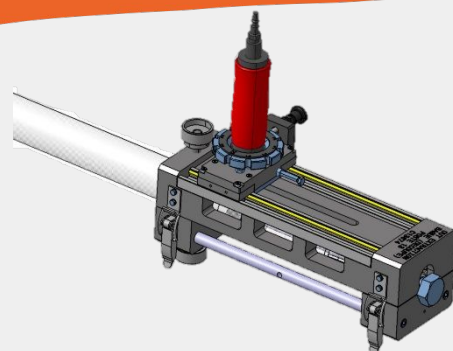

EXTRACTEUR DE DESOLIDARISATION CARRE DE BIELLE HAUT

- Référence eXcent : XREAL-100
- Organe : Bogie I réducteur
- Masse : 11 kg
- CMU : 37 kg

MI09 MI2N I Bogie

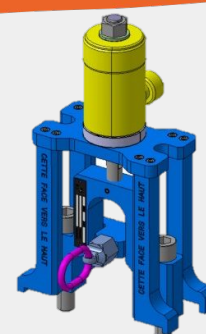

EXTRACTEUR CARRE SOUS GARDE

- Référence eXcent : XREAL-102
- Organe : Bogie I essieu
- Masse : 8 kg

MI09 MI2N I Bogie

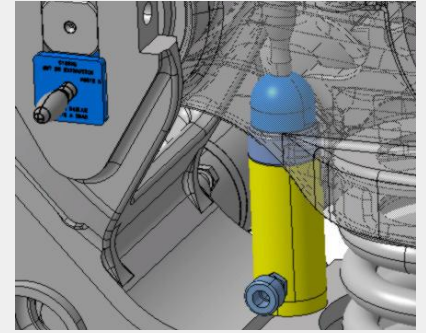

EXTRACTEUR BAGUE SELLETTE CHASSIS

- Référence eXcent : XREAL-104
- Organe : Bogie I moteur
- Masse : 3 kg

MI09 MI2N I Bogie



EXTRACTEUR BAGUE BARRE ANTI-ROULIS

- Référence eXcent : XREAL-106
- Organe : Bogie I barre anti-roulis
- Masse : 44 kg
- CMU : 3 kg

MI09 MI2N I Bogie

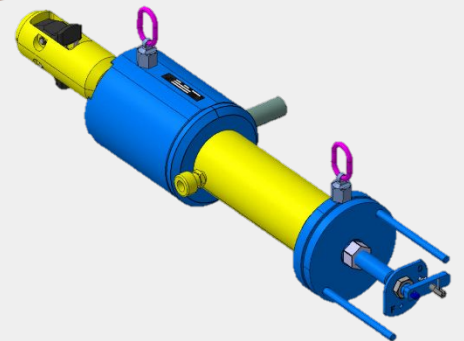

EXTRACTEUR D'AXE BIELLE DE FREIN BFR

- Référence eXcent : XREAL-136
- Organe : Bogie I frein
- Masse : 48 kg

MI09 MI2N I Bogie

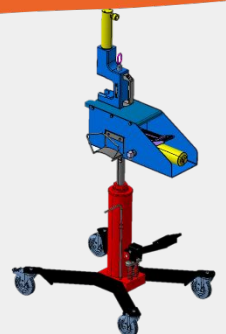

ECARTEUR SUPPORT PIVOT

- Référence eXcent : XREAL-123
- Organe : Bogie I frein
- Masse : 4 kg

MI09 MI2N I Bogie



EXTRACTEUR BAGUE BARRE ANTI-ROULIS

- Référence eXcent : XREAL-141
- Organe : Bogie I barre anti-roulis
- Masse : 44 kg
- CMU : 3 kg

MI09 MI2N I Bogie

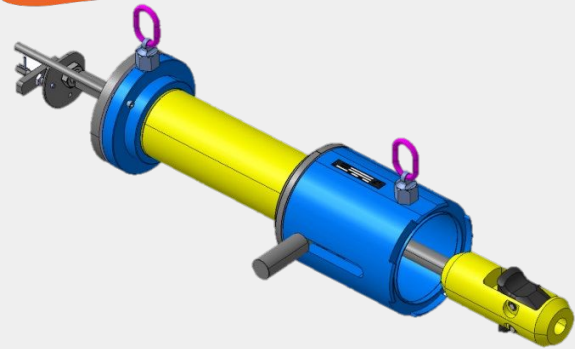

OUTILLAGE D'INSERTION CARRE DE BIELLE DE REACTION

- Référence eXcent : XREAL-88
- Organe : Bogie I réducteur
- Masse : 8 kg

MI09 MI2N I Bogie

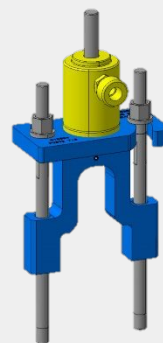

OUTILLAGE D'INSERTION BAGUE BARRE ANTI-ROULIS

- Référence eXcent : XREAL-97
- Organe : Bogie I barre anti-roulis
- Masse : 8 kg

MI09 MI2N I Bogie

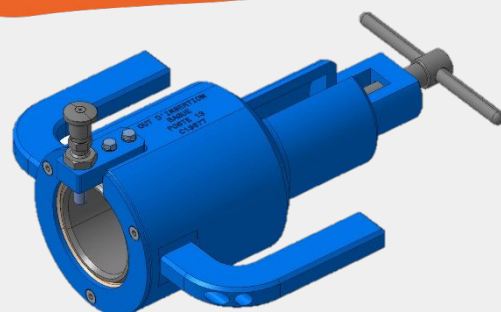

OUTILLAGE D'INSERTION CARRE SOUS GARDE

- Référence eXcent : XREAL-101
- Organe : Bogie I essieu
- Masse : 22 kg

MI09 MI2N I Bogie

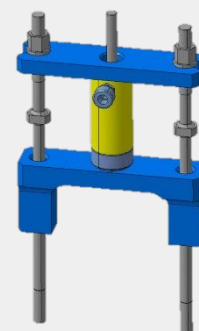

OUTILLAGE D'INSERTION BAGUE BARRE ANTI-ROULIS

- Référence eXcent : XREAL-105
- Organe : Bogie I barre anti-roulis
- Masse : 44 kg
- CMU : 3 kg

MI09 MI2N I Bogie

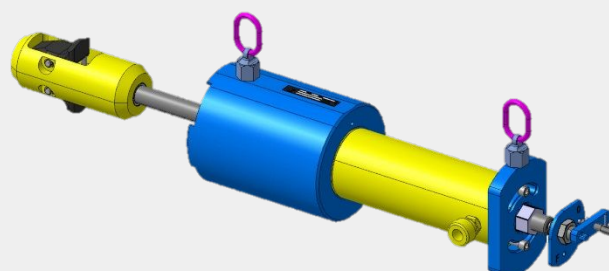

OUTILLAGE D'INSERTION LEVIER ANTI-ROULIS

- Référence eXcent : XREAL-128
- Organe : Bogie I barre anti-roulis
- Masse : 4 kg

MI09 MI2N I Bogie

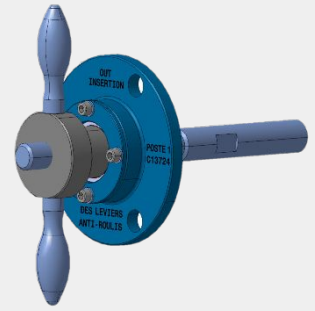

OUTILLAGE D'INSERTION BAGUE BARRE ANTI-ROULIS

- Référence eXcent : XREAL-142
- Organe : Bogie I barre anti-roulis
- Masse : 44 kg
- CMU : 3 kg

MI09 MI2N I Bogie

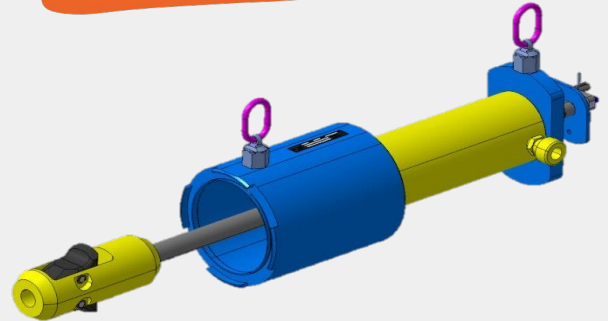

CHARIOT DE STOCKAGE MAINTIEN ESSIEU

- Référence eXcent : XREAL-113
- Organe : Bogie I essieu
- Masse : 106 kg

MI09 MI2N I Bogie



CHARIOT RACK DE STOCKAGE BARRE ANTI-ROULIS

- Référence eXcent : XREAL-92
- Organe : Bogie I barre anti-roulis
- Masse : 57 kg

MI09 MI2N I Bogie



CHARIOT SUPPORT BARRE ANTI-ROULIS

- Référence eXcent : XREAL-93
- Organe : Bogie I barre anti-roulis
- Masse : 60 kg
- CMU : 60 kg

MI09 MI2N I Bogie



CHARIOT DE STOCKAGE LEVIER

- Référence eXcent : XREAL-121
- Organe : Bogie I barre anti-roulis

MI09 MI2N I Bogie

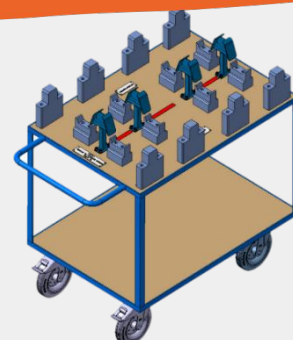

- Référence eXcent : XREAL-122
- Organe : Bogie I frein
- Masse : 40 kg



OUTILLAGE DEPOSE POSE ENSEMBLE PATIN MAGNETIQUE

- Référence eXcent : XREAL-71
- Organe : Bogie I patin magnétique

MI09 MI2N I Bogie

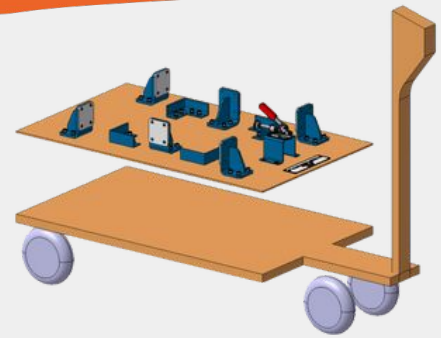

OUTILLAGE DEPOSE POSE MASSE EQUIVALENTE FREIN CFI CYL

- Référence eXcent : XREAL-116
- Organe : Bogie I frein
- Masse : 10 kg

MI09 MI2N I Bogie

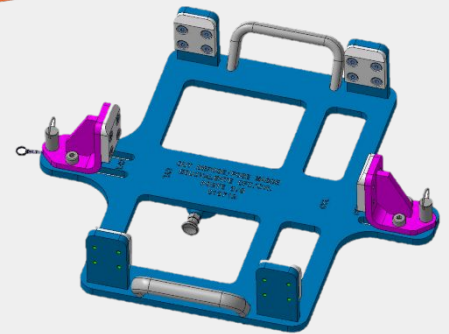

OUTILLAGE DEPOSE POSE MASSE EQUIVALENTE FREIN BFR

- Référence eXcent : XREAL-117
- Organe : Bogie I frein
- Masse : 6 kg

MI09 MI2N I Bogie

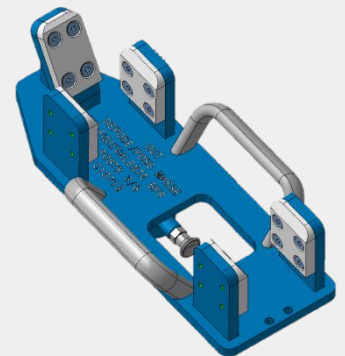

OUTILLAGE DEPOSE POSE ROULETTE

- Référence eXcent : XREAL-119
- Organe : Bogie I essieu
- Masse : 6 kg

MI09 MI2N I Bogie



OUTILLAGE DE MAINTIEN ESSIEU

- Référence eXcent : XREAL-73
- Organe : Bogie I essieu
- Masse : 280 kg
- CMU : 2100 kg

MI09 MI2N | Bogie

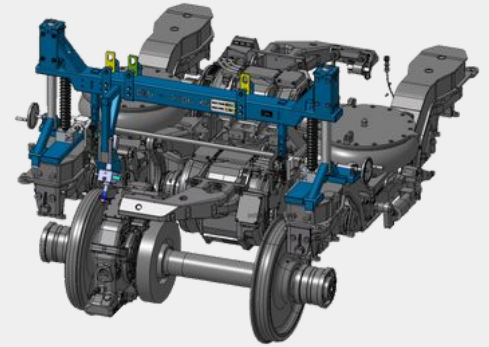

OUTILLAGE DE MAINTIEN MOTEUR POTENCE

- Référence eXcent : XREAL-80
- Organe : Bogie I moteur
- Masse : 20 kg

MI09 MI2N | Bogie



ELINGUE DE MANUTENTION FREIN BFR

- Référence eXcent : XREAL-75
- Organe : Bogie I frein
- Masse : 5 kg
- CMU : 40 kg

MI09 MI2N | Bogie



ELINGUE BOITE A BRAS SOUS GARDE

- Référence eXcent : XREAL-85
- Organe : Bogie I ESSIEU
- Masse : 3 kg
- CMU : 78 kg

MI09 MI2N | Bogie



PANIER INTERFACE VIREUR

- Référence eXcent : XREAL-129
- Organe : Bogie I frein
- Masse : 105 kg

MI09 MI2N | Bogie

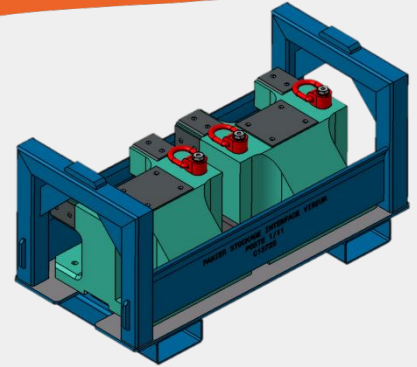

CROCHET DE LEVAGE CADRE PATIN MAGNETIQUE

- Référence eXcent : XREAL-130
- Organe : Bogie I patin magnétique
- Masse : 2 kg
- CMU : 112 kg

MI09 MI2N | Bogie

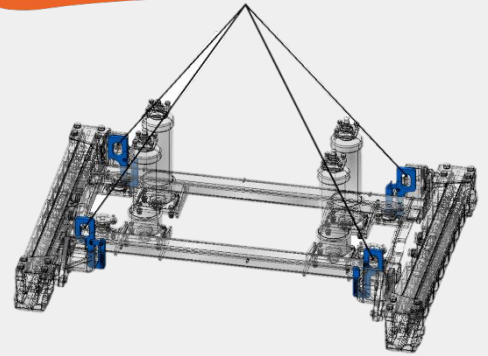

PANIER DE TRANSFERT CADRE PATIN MAGNETIQUE

- Référence eXcent : XREAL-131
- Organe : Bogie I patin magnétique
- Masse : 72 kg

MI09 MI2N | Bogie

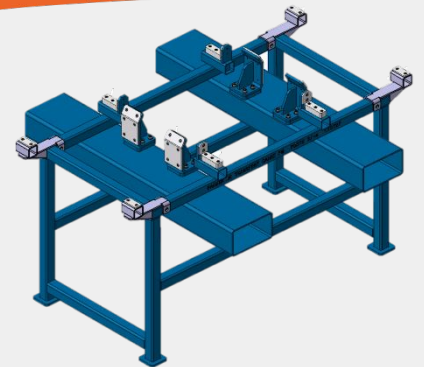

OUTILLAGE PERCAGE CHASSIS

- Référence eXcent : XREAL-132
- Organe : Bogie I châssis
- Masse : 42 kg

MI09 MI2N | Bogie

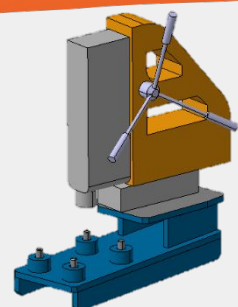

OUTILLAGE DE CONTROLE BOSSAGE CHASSIS

- Référence eXcent : XREAL-133
- Organe : Bogie I châssis

MI09 MI2N I Bogie

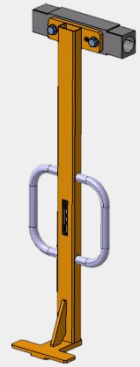

JEU D'ETAU POUR POSE DEPOSE PATIN MAGNETIQUE

- Référence eXcent : XREAL-79
- Organe : Bogie I patin magnétique
- Masse : 7 kg

MI09 MI2N I Bogie



VIREUR POUR FREIN CFI CYL

- Référence eXcent : XREAL-135
- Organe : Bogie I frein
- Masse : 200 kg
- CMU : 120 kg

MI09 MI2N I Bogie



MANILLE DE MANUTENTION DES BLOCS FREIN TYPE BFC

- Référence eXcent : XREAL-82
- Organe : Bogie I frein
- Masse : 1 kg
- CMU : 56 kg

MI09 MI2N I Bogie



POSTE DE MAINTENANCE POUR FREIN BFM

- Référence eXcent : XREAL-137
- Organe : Bogie I frein
- Masse : 300 kg
- CMU : 300 kg

MI09 MI2N I Bogie

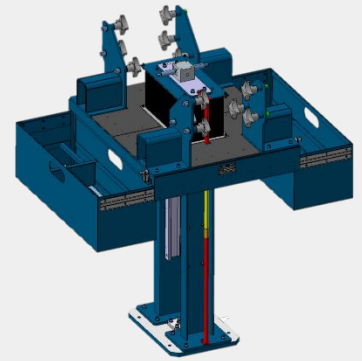

POSTE DE MAINTENANCE POUR FREIN BFR

- Référence eXcent : XREAL-138
- Organe : Bogie I frein
- Masse : 275 kg
- CMU : 250 kg

MI09 MI2N I Bogie

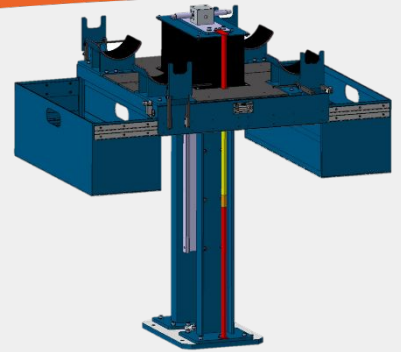

OUTILLAGE DE MAINTIEN DEMI ACCOUPLEMENT

- Référence eXcent : XREAL-139
- Organe : Bogie I réducteur

MI09 I Bogie

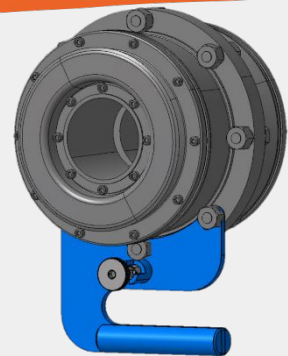

OUTILLAGE DE MAINTIEN DEMI ACCOUPLEMENT

- Référence eXcent : XREAL-140
- Organe : Bogie I réducteur

MI2N I Bogie

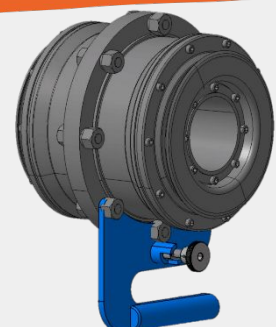

PRESSE POUR DEMONTAGE SUSPENSION PRIMAIRE

- Référence eXcent : XREAL-83
- Organe : Bogie I suspension
- Masse : 480 kg

MI09 MI2N | Bogie



POMPE DE REMPLISSAGE TUYAUTERIE GRAISSAGE

- Référence eXcent : XREAL-86
- Organe : Bogie I bogie
- Masse : 34 kg

MI09 MI2N | Bogie



PALETTE NAVETTE PATIN MAGNETIQUE

- Référence eXcent : XREAL-89
- Organe : Bogie I patin magnétique
- Masse : 46 kg

MI09 | Bogie

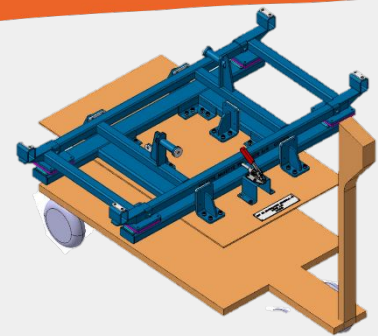

OUTILLAGE D'EXTRACTION ET D'INSERTION POUTRE FREIN

- Référence eXcent : XREAL-98
- Organe : Bogie I frein
- Masse : 39 kg

MI2N | Bogie



ETAU MONTAGE DE L'ENTRAINEMENT CAISSE PORTEUR

- Référence eXcent : XREAL-99
- Organe : Bogie I entrainement caisse
- Masse : 87 kg
- CMU : 110 kg

MI09 MI2N | Bogie

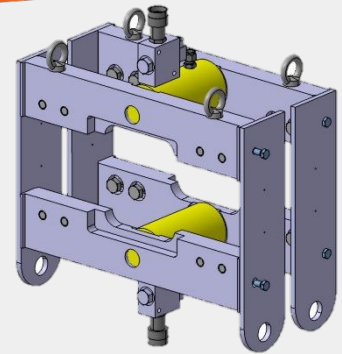

CENTREURS DE PATIN MAGNETIQUE

- Référence eXcent : XREAL-107
- Organe : Bogie I patin magnétique
- Masse : 2 kg

MI09 MI2N | Bogie

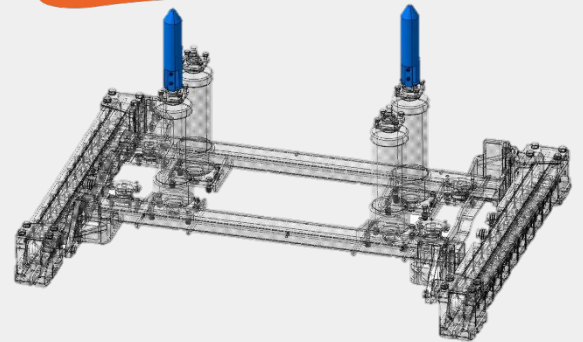

ETAU MONTAGE DE L'ENTRAINEMENT CAISSE MOTEUR

- Référence eXcent : XREAL-109
- Organe : Bogie I entrainement caisse
- Masse : 82 kg
- CMU : 110 kg

MI09 | Bogie

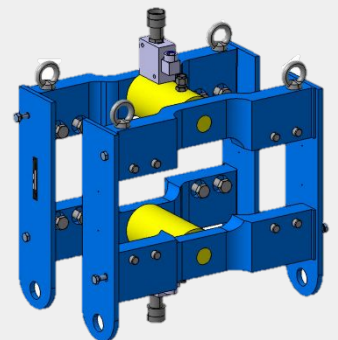

FERRURE DE MAINTIEN ESSIEU

- Référence eXcent : XREAL-115
- Organe : Bogie I essieu
- Masse : 10 kg
- CMU : 2100 kg

MI2N | Bogie



TABLE ELEVATRICE POUR POSAGE MOTEUR

- Référence eXcent : XREAL-95
- Organe : Bogie I moteur

MI09 MI2N I Bogie

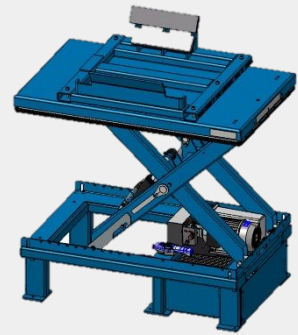

TABLE ELEVATRICE PALETTE PATIN MAGNETIQUE

- Référence eXcent : XREAL-120
- Organe : Bogie I patin magnétique
- Capacité : 1000 kg

MI09 MI2N I Bogie





MATERIEL ROULANT TER AGC

PRATICABLE CAPOTAGE EXTERIEUR	P .29
PRATICABLE HABILLAGE INTERIEUR PLAFOND	P .29
PRATICABLE PORTE BAGAGE INTERIEUR	P .29
PRATICABLE GROUPE VENTILATION MOTEUR DE TRACTION	P .29
PRATICABLE RESISTANCE DE FREINAGE MOTEUR	P .30
PRATICABLE ATTELAGE AUTOMATIQUE BOGIE	P .30
PRATICABLE GROUPE DE REFROIDISSEMENT POWER PACK	P .30
PRATICABLE OSSATURE EQUIPEE SOUS CAISSE	P .30
PRATICABLE FREIN ELECTROMAGNETIQUE BOGIE	P .31
PRATICABLE UNITE DE PRODUCTION D'AIR	P .31

PRATICABLE CAPOTAGE EXTERIEUR

- Référence eXcent : XREAL-26
- Organe : Caisse I capotage extérieur
- Masse : 220 kg
- CMU : 95 kg

AGC I Caisse

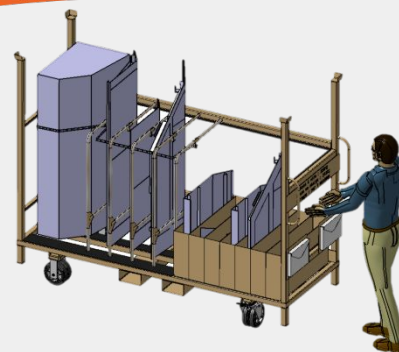

PRATICABLE HABILLAGE INTERIEUR PLAFOND

- Référence eXcent : XREAL-54
- Organe : Caisse I habillage intérieur plafond
- Masse : 210 kg
- CMU : 50 kg

AGC I Caisse

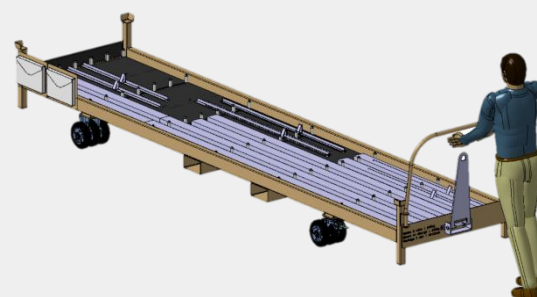

PRATICABLE PORTE BAGAGE INTERIEUR

- Référence eXcent : XREAL-55
- Organe : Caisse I habillage intérieur
- Masse : 382 kg
- CMU : 233 kg

AGC I Caisse

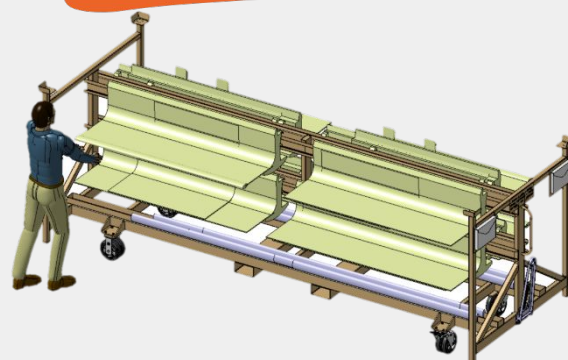

PRATICABLE GROUPE VENTILATION MOTEUR DE TRACTION

- Référence eXcent : XREAL-56
- Organe : Caisse I groupe ventilation
- Masse : 153 kg
- CMU : 183 kg

AGC I Caisse

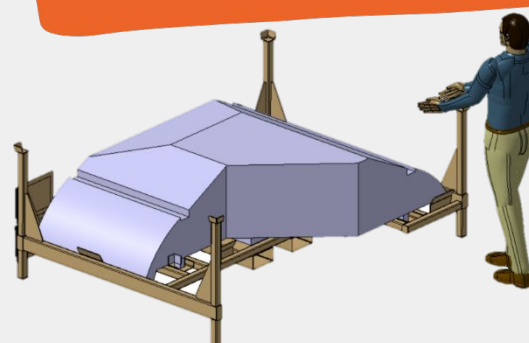

PRATICABLE RESISTANCE DE FREINAGE MOTEUR

- Référence eXcent : XREAL58
- Organe : Caisse I résistance de freinage
- Masse : 415 kg
- CMU : 300 kg

AGC I Caisse

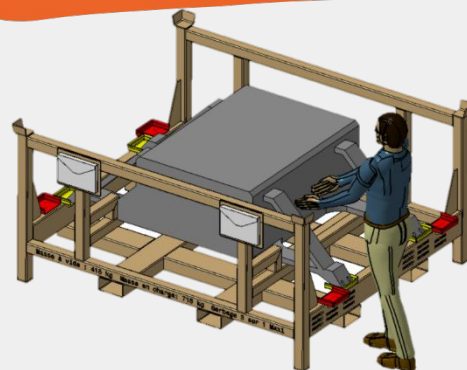

PRATICABLE ATTELAGE AUTOMATIQUE BOGIE

- Référence eXcent : XREAL-59
- Organe : Bogie I attelage automatique
- Masse : 207 kg
- CMU : 413 kg

AGC I Bogie

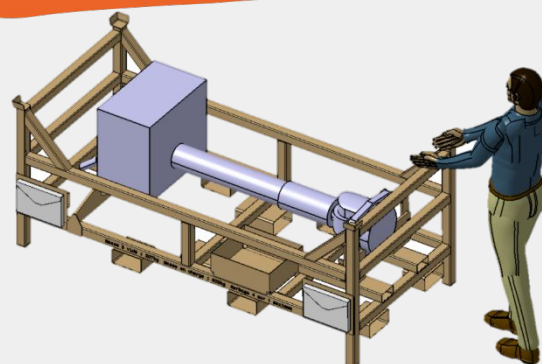

PRATICABLE GROUPE DE REFROIDISSEMENT POWER PACK

- Référence eXcent : XREAL-60
- Organe : Caisse I groupe de refroidissement
- Masse : 670 kg
- CMU : 1073 kg

AGC I Caisse

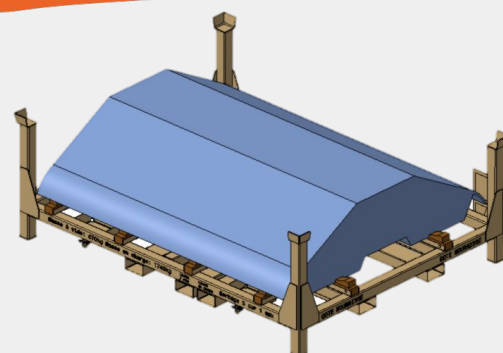

PRATICABLE OSSATURE EQUIPEE SOUS CAISSE

- Référence eXcent : XREAL-61
- Organe : Caisse I ossature équipée sous caisse
- Masse : 300 kg
- CMU : 610 kg

AGC I Caisse

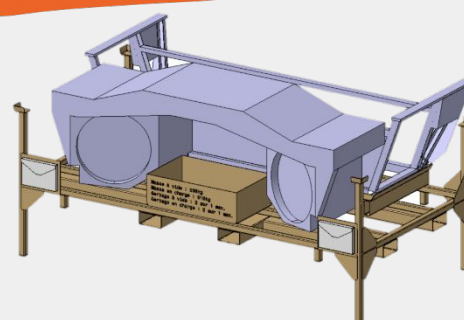

- Référence eXcent : XREAL-62
- Organe : Bogie I frein électromagnétique
- Masse : 300 kg
- CMU : 450 kg

AGC I Bogie

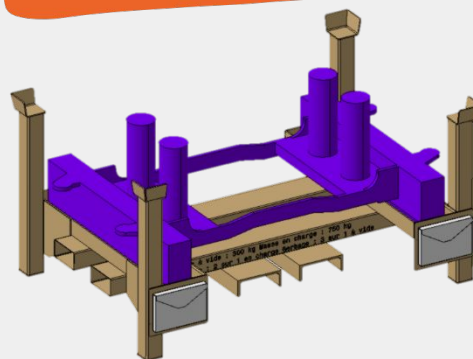

- Référence eXcent : XREAL-63
- Organe : Caisse I unité de production d'air
- Masse : 125 kg
- CMU : 471 kg

AGC I Caisse

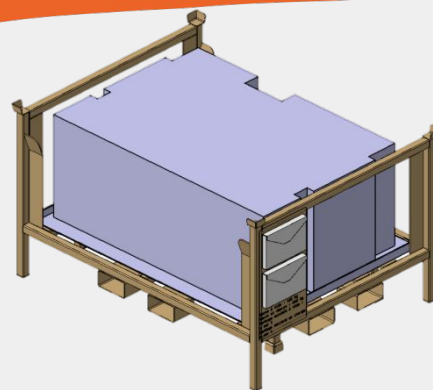

**MATERIEL ROULANT AUTRES**

SUPPORT DE REDUCTEUR MOTEUR (Z50000)	P.33
SUPPORT COMPRESSEUR SOUS CAISSE (Z50000)	P.33
OUTILLAGE SERIE AXE TIMONERIE (Z50000)	P.33
OUTILLAGE FAUX QUAI (REGIOLIS)	P.33
PLATEFORME POUR MONTAGE SIEGE (TGV)	P.34
PORTIQUE DE MONTAGE LIFT (TGV)	P.34
PORTIQUE DE MONTAGE EXTRACTEUR D'AIR (TGV)	P.34
CHARIOT DE MANUTENTION VITRINE (TGV)	P.34
SUPPORT RETOURNEUR DE BAIE ELECTRONIQUE (TGV)	P.35
PALONNIER POUR FREIN HYDRAULIQUE	P.35
OUTILLAGE DE DECOUPE AXE TIMONERIE (TGV)	P.35
PIEDS SUPPORT DE CAISSE	P.35
PALETTE DE MANUTENTION GREFFON	P.36
SKATE SIEGE	P.36

SUPPORT DE REDUCTEUR MOTEUR

Z50000 | Bogie

- Référence eXcent : XREAL-44
- Organe : Bogie I réducteur moteur
- Masse : 24 kg
- CMU : 500 kg

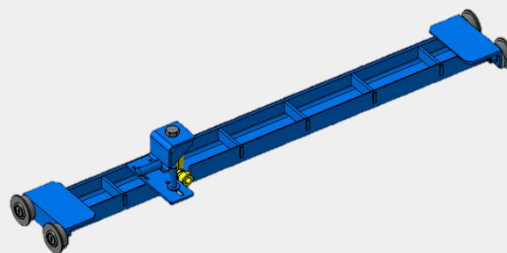

SUPPORT COMPRESSEUR SOUS CAISSE

Z50000 | Caisse

- Référence eXcent : XREAL-42
- Organe : Caisse I compresseur sous caisse
- Masse : 31
- CMU : 300 kg

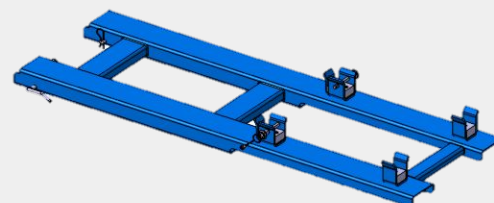

OUTILLAGE SERIE AXE TIMONERIE

Z75000 | FREIN

- Référence eXcent : XREAL-14
- Organe : Frein I axe timonerie
- Masse : 31 kg

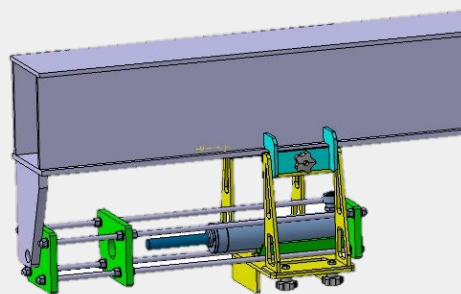

OUTILLAGE FAUX QUAI

REGIOLIS | Caisse

- Référence eXcent : XREAL-20
- Organe : Caisse I quai

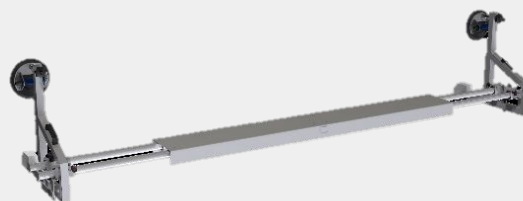

PLATEFORME POUR MONTAGE SIEGE

- Référence eXcent : XREAL-148
- Organe : Caisse I plateforme
- Masse : 1950 kg
- CMU : 200 kg

TGV I Caisse

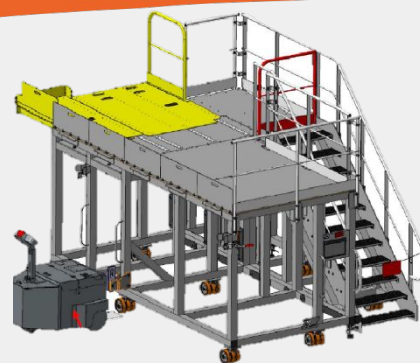

PORTIQUE DE MONTAGE LIFT

- Référence eXcent : XREAL-149
- Organe : Caisse I lift caisse
- Masse : 340 kg
- CMU : 285 kg

TGV I Caisse



PORTIQUE DE MONTAGE EXTRACTEUR D'AIR

- Référence eXcent : XREAL-150
- Organe : Frein I extracteur d'air
- Masse : 250 kg
- CMU : 65 kg

TGV I Caisse



CHARIOT DE MANUTENTION VITRINE

- Référence eXcent : XREAL-151
- Organe : Caisse I vitrine réfrigérée
- Masse : 75 kg
- CMU : 250 kg

TGV I Caisse

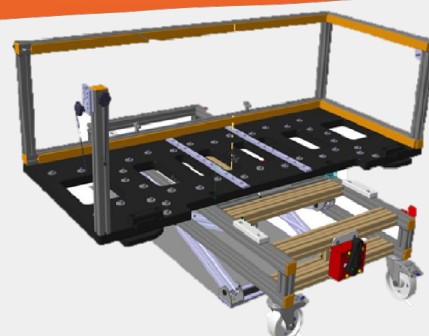

SUPPORT RETOURNEUR DE BAIE ELECTRONIQUE

- Référence eXcent : XREAL-41
- Organe : Caisse I baie électronique
- Masse : 144 kg
- CMU : 150 kg

TGV I Caisse

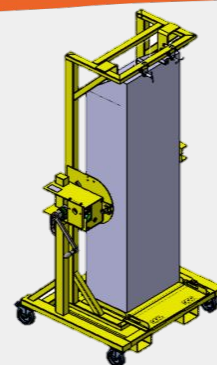

PALONNIER POUR FREIN HYDRAULIQUE

- Référence eXcent : XREAL-43
- Organe : Bogie I etrier de frein hydraulique

--- I Bogie



OUTILLAGE DE DECOUPE AXE TIMONERIE

- Référence eXcent : XREAL-25
- Organe : Frein I axe timonerie
- Masse : 35 kg

TGV I Frein



PIEDS SUPPORT CAISSE

- Référence eXcent : XREAL-144
- Organe : Caisse

TRAM I Caisse

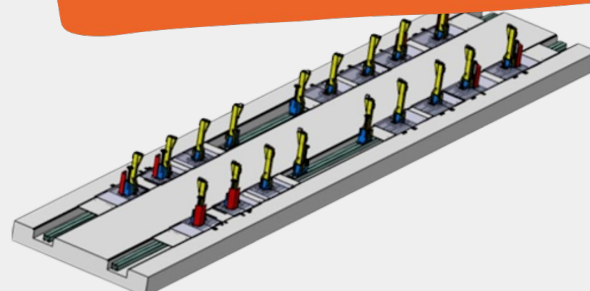

- Référence eXcent : XREAL-166
- Organe : Caisse I greffon
- Masse : 840 kg
- CMU : 4,9 t

TGV I Caisse



- Référence eXcent : XREAL-167
- Organe : Caisse I siège

TGV I Caisse

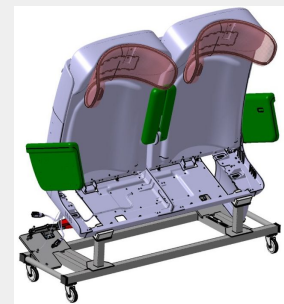

CATALOGUE

OUTILLAGES FERROVIAIRES

2024



CONTACT

Lina SUAREZ

Responsable développement ferroviaire

06 32 33 98 58

catalogue-ferroviaire@excent.fr